

TOSHIBA

OWNER'S MANUAL

R32

INVERTER

БЪЛГАРСКИ

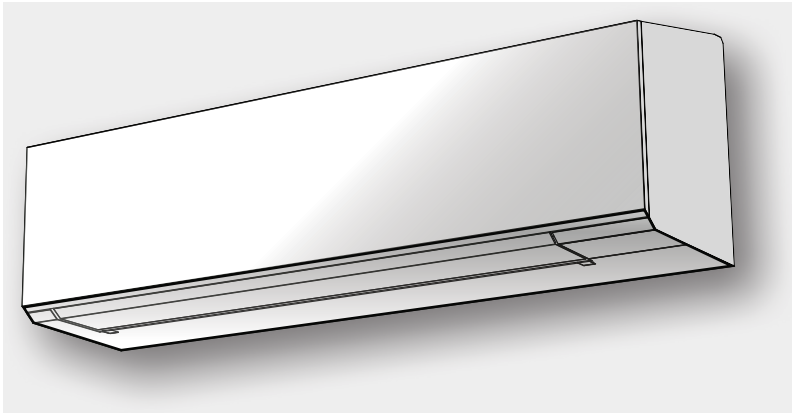

AIR CONDITIONER (SPLIT TYPE)

For general public use

Indoor unit

RAS-B07, 10, 13, 16J2KVSG-E

Outdoor unit

RAS-07, 10, 13, 16J2AVSG-E

МЕРКИ ЗА БЕЗОПАСНОСТ



Прочетете внимателно предпазните мерки в настоящото ръководство, преди да използвате уреда.



Този уред е напълнен с R32.

- Дръжте ръководството на място, на което потребителят може лесно да го намери.
- Прочетете внимателно предпазните мерки в настоящото ръководство, преди да използвате уреда.
- Този уред е предназначен за използване от опитни или обучени потребители в магазини, в леката промишленост и във ферми или за търговска употреба от неспециалисти.
- Описаните тук предпазни мерки са класифицирани като ОПАСНОСТ, ПРЕДУПРЕЖДЕНИЕ и ВНИМАНИЕ. Те съдържат важна информация по отношение на безопасността. Спазвайте задължително всички предпазни мерки.

ОПАСНОСТ

- Не монтирайте, поправяйте, отваряйте или сваляйте капака. Можете да се изложите на опасно високи напрежения. За да направите това, обърнете се към Вашия дилър или специалист.
- Изключването на захранването няма да предотврати потенциални токови удари.
- Уредът трябва да се инсталира в съответствие с местните наредби за електрическите инсталации.
- Средства за изключване на захранването с разделяне на контактите на всички полюси на поне 3 мм трябва да бъдат вградени във фиксираната електрическа инсталация.
- Уредът трябва да се съхранява в помещение без непрекъснато работещи източници на запалване (например открит пламък, работещ газов уред или работещ електрически нагревател).
- С цел избягване на пожар, експлозия или нараняване не използвайте уреда, ако откриете опасни газове (напр. запалими или корозивни) в близост до уреда.

ПРЕДУПРЕЖДЕНИЕ

- Не излагайте директно тялото си продължително време на студен или топъл въздух.
- Не пъхайте пръста си или други предмети във входния/изходния отвор за въздух.
- Ако усетите нещо нередно (миризма на изгорено и т.н.), спрете климатика, изключете захранването и изключете прекъсвача.
- Този уред може да се използва от деца на възраст над 8 години и лица с намалени физически, сетивни или умствени способности или с недостатъчен опит и познания, ако те са наблюдавани или инструктирани относно безопасното използване на уреда и разбират опасностите. Децата не трябва да си играят с уреда. Почистване и потребителска поддръжка не трябва да се извършва от деца без наблюдение.

МЕРКИ ЗА БЕЗОПАСНОСТ

- Този уред не е предназначен за използване от лица (включително деца) с нарушени физически, сензорни или умствени способности или без опит и познания, освен ако при използването му не са наблюдавани или упътвани от лице, отговорно за тяхната безопасност.
- Климатикът трябва да се инсталира, поддържа, ремонтира и отстранява от квалифицирано техническо лице. Когато се налага извършването на някоя от горните дейности, се свържете с квалифицирано техническо лице, което да я извърши.
- Не позволявайте на децата да си играят с уреда.
- Не използвайте хладилен агент, различен от посочения (R32), за доливане или подмяна. В противен случай има опасност от възникване на неестествено високо налягане в охлаждащия цикъл, което може да доведе до повреда или експлозия на продукта или телесно нараняване.
- Не използвайте други средства за ускоряване на процеса на размразяване или за почистване, освен препоръчаните от производителя.
- Уредът трябва да се съхранява в помещение без наличие на постоянно работещи източници на запалване (например: открит пламък, работещ газов уред или работещ електрически нагревател).
- Имайте предвид, че хладилният агент може да няма миризма.
- Не пробивайте и не изгаряйте уреда, тъй като е под налягане. Не излагайте уреда на топлина, пламъци, искри или други източници или запалване. В противен случай може да експлодира и да причини нараняване или смърт.

ВНИМАНИЕ

- Не мийте уреда с вода. Можете да предизвикате електрически удар.
- Не използвайте уреда за други цели, като напр. консервиране на храна, отглеждане на животни и т.н.
- Не поставяйте нищо върху вътрешната/външната част. Това може да нарани или повреди уреда.
- Не докосвайте алуминиевото ребро, тъй като можете да се нараните.
- Преди да започнете да чистите уреда, изключете ключа на захранването или автоматичния прекъсвач.
- Ако няма да използвате уреда за по-дълъг период от време, изключете ключа на захранването или автоматичния прекъсвач.
- Препоръчителна е поддръжка от специалист, ако уредът е бил използван продължително време.
- Производителят не поема отговорност за щети, причинени от неспазването на описанието в това ръководство.

1 ДИСПЛЕЙ НА ВЪТРЕШНАТА ЧАСТ

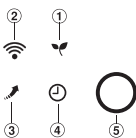

- 1 ECO (Бяло)
- 2 Wi-Fi достъп (Бяло) w
- 3 Hi-Power (Бяло)
- 4 Таймер (Бяло)
- 5 Работен режим
 - Охлаждане (Синьо)
 - Отопление (Оранжево)

• Яркостта на дисплея може да се регулира, следвайте процедурата на стр. () в Изисква безжичен LAN свързващ адаптер, който е наличен като аксесоар.

2 ПОДГОТОВКА ПРЕДИ ИЗПОЛЗВАНЕ

Подготовка на филтрите

1. Отворете решетката на входния отвор за въздух и свалете въздушните филтри.
2. Закачете филтрите . (за повече подробности виж списъка с аксесоарите).

Зареждане на батериите (при работа в безжичен режим.)

1. Отстранете пълзащото капаце.
2. Поставете 2 нови батерии (тип AAA), спазвайки (+) и (-) посоката.

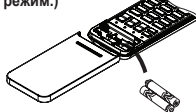

Настройка на часовника

1. Натиснете **CLOCK** с върха на молив. Ако цифрите на часовника премигват, преминете към следващата стъпка 2.

2. Натиснете **ON** или **OFF** : Изберете часа.

3. Натиснете **SET** : Потвърдете часа.

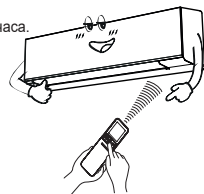

Рестартиране на дистанционното управление

Натиснете **RESET** с върха на молив или

1. Свалете батерията.
2. Натиснете **ON**.
3. Поставете батерията.

3 ПОСОКА НА ВЪЗДУШНИЯ ПОТОК

1	Натиснете FIX : Преместете вертикалните вентилационни отвори в желаната от Вас посока.	
2	Натиснете SWING : завъртете автоматично въздуха. Натиснете отново, за да спрете.	
3	Настройте ръчно хоризонталната посока.	

Забележка:

- Не се опитвайте ръчно да премествате вентилационния отвор.
- Вентилационният отвор може да се позиционира автоматично за предстоящ режим на работа.

4 ФУНКЦИИ НА ДИСТАНЦИОННОТО УПРАВЛЕНИЕ

- 1 Източник на инфрачервен сигнал
- 2 Бутон за запаметяване и за предварително запаметени настройки (PRESET)
- 3 Бутон за пускане/Спиране
- 4 Бутон за избор на режим (MODE)
- 5 Бутон въздушния поток
- 6 Камина/8°C бутон
- 7 Бутон ECO
- 8 Бутон за комфортен сън (COMFORT SLEEP)
- 9 Седмичния таймер (ON/OFF)
- ! Температура за седмичен таймер
- # Бутон на таймера за включване (ON)
- % Бутон за настройка на часовника (CLOCK)
- \$ Бутон за контрол (CHECK)
- % Бутон за рестартиране на филтъра (FILTER)
- & Бутон за температурата (TEMP)
- (Бутон за люлеене на жалюзите (SWING)
-) Бутон за скоростта на вентилатора (FAN)
- ~ Бутон за настройка на вентилационния отвор (FIX)
- + Бутон за висока мощност (HI-POWER)
- Избор на мощност/Тихо бутон (P-SEL/SILENT)
- Програма P1 - P4
- # Бутон Ден/Редактиране
- / Бутон за настройките (SET)
- ~ Бутон на таймера за изключване (OFF)
- ; Бутон за изчистване (CLR)
- < Бутон за нулиране (RESET)

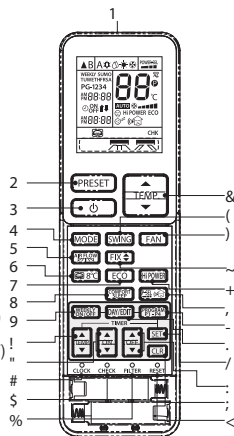

Забележка:

- Предоставеното дистанционно управление е безжично и също така може да се използва с кабел. Ако ви е необходимо управление с кабел, моля, вижте . Как да се свърже дистанционно управление за работа с кабел* в инструкциите за монтаж.
- При работа с кабел дистанционното управление ще се върне в първоначално състояние (PRESET (ПРЕДВАРИТЕЛНА НАСТРОЙКА), TIMER (ТАЙМЕР) и CLOCK (ЧАСОВНИК)) ще се върнат в първоначално състояние), когато потребителят изключи електрозахранването на климатика.

5 РЕЖИМ НА ОХЛАЖДАНЕ / ОТОПЛЕНИЕ / РЕЖИМ ВЕНТИЛИРАНЕ

1. Натиснете **MODE** : изберете Cool ❄️, Heat 🔥 или Fan only 🌀.
2. Натиснете **TEMP.** : настройте желаната температура. Min. 17°C, Max. 30°C. Fan Only: няма индикация за температурата
3. Натиснете **FAN** : Изберете AUTO, LOW, LOW+, MED, MED+, HIGH или QUIET.

6 АВТОМАТИЧЕН РАЖИМ НА РАБОТА

За да изберете автоматично охлаждане, отопление или вентилиране

1. Натиснете **MODE** : изберете Auto A.
2. Натиснете **TEMP.** : настройте желаната температура. Min. 17°C, Max. 30°C.
3. Натиснете **FAN** : Изберете AUTO, LOW, LOW+, MED, MED+, HIGH или QUIET.

7 РЕЖИМ НА МЕКО ИЗСУШАВАНЕ

За изсушаване, режимът на умерено охлаждане се контролира автоматично.

1. Натиснете **MODE** : изберете Dry ☁️.
2. Натиснете **TEMP.** : настройте желаната температура. Min. 17°C, Max. 30°C.

Забележка : Скоростта на вентилатора в режим DRY е настроена само на Auto.

8 РЕЖИМ HI-POWER

За да контролирате автоматично стайната температура и въздушния поток за по-бързо охлаждане или затопляне (с изключение на режимите DRY и FAN ONLY)

Натиснете **HI-POWER** : Пуска и спира режима.

9 РЕЖИМ ECO

За да контролирате автоматично спестяването на енергия (с изключение на режимите DRY и FAN ONLY),

Натиснете **ECO** : Пуска и спира режима.

Забележка : Режим охлаждане; избраната температура ще се увеличава автоматично с по 1 градус/час за 2 часа (максимум 2 градуса увеличение). За режим отопление избраната температура ще се намалява.

10 РЕЖИМ НА РАБОТА КАМИНА И ОТОПЛЕНИЕ 8°C

Режим на работа Камина (🔥)

Поддържайте непрекъснатото духане на вентилатора на вътрешното тяло при изключено отопление, за да циркулира топлината от други източници в помещението.

Има три параметъра за настройване: Настройка по подразбиране > Камина 1 > Камина 2

Камина 1:

Вентилаторът на вътрешното тяло ще продължи да работи със същите обороти, които потребителят е избрал преди това.

Камина 2:

Вентилаторът на вътрешното тяло ще продължи да работи със върх ниски обороти, програмирани в завода.

Режим на работа Отопление 8°C (8°C)

Режим на отопление за поддържане на температурата в помещението (5-13°C) с по-малък разход на енергия.

Режим на работа Камина и 8°C

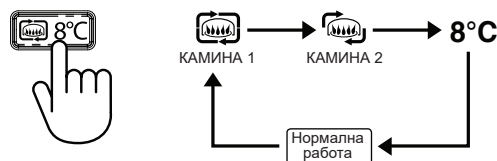

Забележка:

- Докато камината работи в режим на отопление, вентилаторът на вътрешното тяло винаги работи и може да възникне полъх на студен въздух.
- Камина и 8°C ще работят само в режим Отопление.

11 РЕЖИМ КОМФОРТЕН СЪН

За комфортен сън, автоматично контролиране на въздушния поток и автоматично изключване (с изключение на режим DRY).

1. Натиснете : Изберете 1, 3, 5 или 9 часа за задействане на таймера за изключване.
2. Натиснете за да отмените функцията за комфортен сън.

Забележка: В режим на охлаждане зададената температура ще се увеличи автоматично с 1 градус / час за 2 часа (максимално увеличение 2 градуса). В режим на отопление зададената температура ще спадне.

12 РЕЖИМ HADA CARE FLOW

HADA CARE FLOW

Въздушният поток е насочен нагоре към тавана, като по този начин въздушният поток не духа директно към тялото и хомогенизира температурата на помещението.

Режим HADA CARE FLOW

Натиснете за пускане и спиране на функцията HADA CARE FLOW

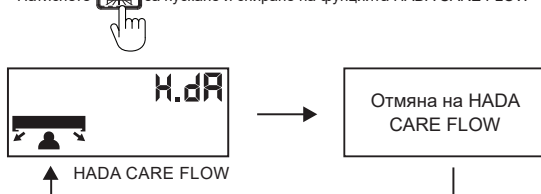

Забележка:

- По време на режим HADA CARE FLOW бутоните FIX и SWING не работят

13 ИЗБОР НА МОЩНОСТ И ТИХ РЕЖИМ НА РАБОТА (ВЪНШНО ТЯЛО)

Избор на мощност (P-SEL)

Тази функция се използва, когато автоматичният прекъсвач се използва заедно с други електрически уреди. Тя ограничава максималната консумация на ток и мощност до 100%, 75% или 50% и може да се задейства с POWER-SELECTION (избор на мощност). Колкото по-нисък е процентът, толкова повече е пестенето на енергия и съответно животно на компресора е по-дълъг.

Забележка:

- Когато бъде избрано нивото, нивото POWER-SEL мига на LCD в продължение на 3 секунди. При нива 75% и 50% мига и числото "75" или "50" в продължение на 2 секунди.
- Поради факта, че ФУНКЦИЯТА ЗА ИЗБОР НА МОЩНОСТ ограничава максималния ток, може да възникне недостатъчен капацитет.

Тих режим на работа (T-SILENCE)

Поддържайте тих режим на работа на външното тяло, за да осигурите здрав сън през нощта на себе си или на съседите. Чрез тази функция капацитетът на отопление се оптимизира за осигуряване на тих режим.

Има две възможности за избор на тих режим на работа (Тихо 1 и Тихо 2). Има три параметъра за настройване: Стандартно ниво > Тихо 1 > Тихо 2

Тихо 1:

Въпреки че работи тихо, капацитетът на отопление (или охлаждане) е все още приоритет, за да се осигури достатъчен комфорт в помещението. Тази настройка е идеалният баланс между капацитета на отопление (или охлаждане) и нивото на звука на външното тяло.

Тихо 2:

Компромис с капацитета на отопление (или охлаждане) в полза на нивото на звука при всякакви обстоятелства, при които нивото на звука на външното тяло има голям приоритет.

Тази настройка има за цел да намали максималното ниво на звука на външното тяло с 4 dB(A).

Забележка:

- При активиране на тихия режим на работа е възможно да се получи недостатъчен капацитет на отопление (или охлаждане).

Избор на мощност и тих режим на работа (Външно тяло)

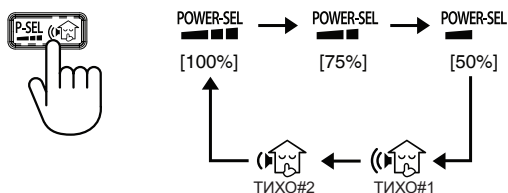

14 РЕЖИМ НА РАБОТА НА ТАЙМЕРА

Настройте таймера, докато климатикът работи.

	ВКЛЮЧВАНЕ на таймера	ИЗКЛЮЧВАНЕ на таймера
1	Натиснете : Изберете желания таймер на включване.	Натиснете : Изберете желания таймер на изключване.
2	Натиснете : Настройте таймера.	Натиснете : Настройте таймера.
3	Натиснете : Отменете настройките на таймера.	Натиснете : Отменете настройките на таймера.

Забележка:

- Дръжте дистанционното управление в обсега на вътрешния модул; в противен случай може да се появи разлика във времето до 15 минути.
- Настройката ще бъде запомнена за последваща такава операция

15 РЕЖИМ НА ПРЕДВАРИТЕЛНО ЗАДАДЕНИ НАСТРОЙКИ (PRESET)

Настройте Вашите предварително зададени настройки за бъдеща употреба. Настройките ще бъдат запомнени от уреда за бъдеща работа (с изключение на посоката на въздушния поток).

1. Изберете Вашите предпочитани настройки.
2. Натиснете и задръжте за 3 секунди, за да се запомнят настройките. На дисплея се появява маркера P.
3. Натиснете : Работа в режим на предварително зададени настройки.

16 РЕГУЛИРАНЕ НА ЯРКОСТТА НА ЛАМПАТА НА ДИСПЛЕЯ

За да намалите яркостта на лампата на дисплея или да я изключите.

1. Натиснете и задръжте за 3 секунди, докато на екрана на дистанционното управление се покаже нивото на яркост (d3, d2, d1 или d0), след това освободете бутона.
2. Натиснете Издигам се или Намаление за да настроите яркостта на 4 нива.

Екран на дистанционното управление	Екран за режим на работа	Яркост
d3	Лампата свети с пълна яркост.	100%
d2	Лампата свети с 50% яркост.	50%
d1	Лампата свети с 50% яркост и индикаторът за работа е изключен.	50%
d0	Всички лампи са изключени.	Всички са изключени

- В примерите d1 и d0 лампата свети за 5 секунди, преди да изгасне.

17 АВТОМАТИЧНО РЕСТАРТИРАНЕ

За да рестартирате автоматично климатика след спиране на тока (климатикът трябва да е включен)

Настройка

1. Натиснете и задръжте RESET бутона на вътрешната част за 3 секунди, за да настроите режима на работа. (ще чуете 3 пъти звука бип, а лампата на функцията РЕЖИМ НА РАБОТА ще мига 5 пъти/сек. за 5 секунди)
2. Натиснете и задръжте RESET бутона на външната част за 3 секунди, за да отмените режима на работа. (ще чуете 3 пъти сигнала бип, но лампата на функцията РЕЖИМ НА РАБОТА няма да мига.)
 - АВТОМАТИЧНО РЕСТАРТИРАНЕ не се активира в случай, че е зададен таймер за ВКЛЮЧВАНЕ или ИЗКЛЮЧВАНЕ.

18 РЕЖИМ НА САМОПОЧИСТВАНЕ (САМО ЗА РЕЖИМИ ОХЛАЖДАНЕ И ИЗСУШАВАНЕ)

За да избегнете лошата миризма, причинена от влагата във вътрешния модул,

1. Ако бутонът е натиснат веднъж при режим охлаждане или изсушаване, вентилаторът ще продължи да работи за още 30 минути, след това ще се изключи автоматично. Това ще намали влагата във вътрешния модул.
2. За да спрете уред веднага, натиснете повече от 2 пъти в рамките на 30 секунди.

19 ВРЕМЕНЕН РЕЖИМ НА РАБОТА

В случай на изгубено или незаредено дистанционно управление:

- Натиснете RESET бутона, устройството може да започне или да спре да работи без да използва дистанционното управление.
- Режимът на работа е нагласен на АВТОМАТИЧНО, предварително зададената температура е 24°C и fan вентилаторът работи на автоматична скорост.

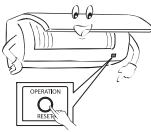

20 ДИСТАНЦИОННО УПРАВЛЕНИЕ А-В ИЗБОР

За да използвате дистанционното управление за всяка вътрешна част, в случай че има монтирани 2 климатика близо един до друг.

Дистанционно управление В настройка.

1. Натиснете RESET бутона на вътрешната част, за да ВКЛЮЧИТЕ климатика.
2. Насочете дистанционното управление към вътрешната част.
3. Натиснете и задръжте **СНЕСК** бутона от дистанционното управление с върха на молив. На дисплея ще се появи "00". (Фигура 1)
4. Натиснете **MODE** бутона едновременно с **СНЕСК**. На дисплея ще се появи "B", "00" ще изчезне и климатикът ще се ИЗКЛЮЧИ. Дистанционно управление В запазено. (Фигура 2)

- Забележка:**
1. Повторете гореописаните стъпки, за да настроите дистанционното управление на А.
 2. Дистанционното управление А няма дисплей "А".
 3. Заводската настройка на дистанционното управление е А.



1



2

21 РЕЖИМ НА РАБОТА И ПРОИЗВОДИТЕЛНОСТ

1. Триминутна защита: за да предпазите устройството от включване за 3 мин. при внезапно рестартиране или ВКЛЮЧВАНЕ.
2. Предварително нагряване: Затопляне на уреда за 5 минути преди да задуха топъл въздух.
3. Контролиране на топлия въздух: когато температурата в помещението достигне предварително зададената температура, скоростта на вентилатора автоматично ще се намали и външната част ще спре да работи.
4. Автоматично размразяване: вентилаторите ще спрат да работят по време на процеса на размразяване.
5. Топлина мощност: топлината се поглъща отвън и се разпределя в помещението. Ако външната температура е твърде ниска, използвайте друг препоръчителен уред за отопление в комбинация с климатика.
6. Съображения за натрупан сняг: монтирайте външната част на място, което не позволява натрупването на сняг, листа.
7. Може да се появи лек шум по време на работа на устройството. Този шум е нормален и идва от разширяването/свиването на пластмасата.

Забележка: Позиции 2 до 6 за модела за отопление

Условия на работа на климатика

Режим на работа	Темпер.	Външна температура	Вътрешна температура
Отопление		-15°C ~ 24°C	По-малко от 28°C
Охлаждане		-15°C ~ 46°C	21°C ~ 32°C
Изушаване		-15°C ~ 46°C	17°C ~ 32°C

22 ПОДДРЪЖКА



Първо изключете автоматичния прекъсвач.

Вътрешна част и дистанционно управление

- При необходимост почистете вътрешната част и дистанционното управление с влажен парцал.
- Не използвайте бензин, разреждители, средства за полиране или химически третиран парцал.

Въздушни филтри

Почиствайте ги на всеки 2 седмици.

1. Отворете решетката на входния отвор за въздух.
2. Извадете въздушните филтри.
3. Почистете ги с прахосмукачка или ги изперете и ги изсушете.
4. Поставете обратно въздушните филтри и затворете решетката за входящия въздух.

23 ОТСТРАНЯВАНЕ НА ПРОБЛЕМИ (ТОЧКА НА ПРОВЕРКА)

Уредът не работи.	Охлаждането или отоплението е ненормално слабо.
<ul style="list-style-type: none"> • Ключът на захранването е изключен. • Автоматичният прекъсвач е задействан да изключва захранването. • Спиране на електрически ток • Настроен е таймерът за ВКЛЮЧВАНЕ. 	<ul style="list-style-type: none"> • Филтрите са задръстени с прах. • Температурата е настроена неправилно. • Има отворени прозорци или врати. • Входният/изходният отвор за въздух на външната част е блокирал. • Скоростта на вентилатора е твърде ниска. • Режимът на работа е ВЕНТИЛАТОР или МЕКО ИЗУШАВАНЕ. • ФУНКЦИЯТА ЗА ИЗБОР НА МОЩНОСТ е настроена на 75% или 50% (Тази функция зависи от дистанционното устройство).

24 ФУНКЦИЯ ЗА СЕДМИЧЕН ТАЙМЕР

Как да настроите СЕДМИЧНИЯ ТАЙМЕР

1. Натиснете **DAY EDIT** за да влезете в настройката за СЕДМИЧНИЯ ТАЙМЕР.



2. Натиснете **DAY EDIT** за последователно избиране на желания ден. На екрана се показват символите за дните в последователен ред

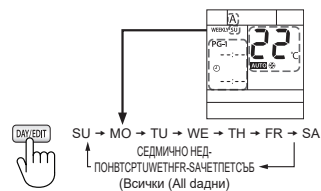

3. Натиснете **PROGRAM** за да изберете номера на програмата.
 - Програма 1 е готова за настройване, когато натиснете **DAY EDIT** и PG-1 се покаже на екрана.
 - Натиснете **PROGRAM** за да смените номера на програмата, които са в последователността програма 1 до програма 4.

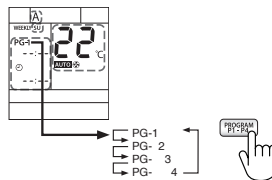

4. Натиснете **ON** или **OFF** за да зададете желания час.
 - Часът може да се настрои между 0:00 и 23:50 през интервал от 10 минути.
 - Натиснете и задръжте бутона, за да промените настройването на часа с 1 час.
 - Само един от таймерите за включване или изключване може да се настрои във всяка програма.



Екран на таймера за включване

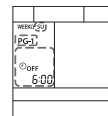

Екран на таймера за изключване*

*Таймерът за изключване се използва само за СПИРАНЕ на климатика, тогава екранът не показва режима на работа, температурата, скоростта на вентилатора и други.

5. Натиснете **MODE** за да изберете желания режим на работа.

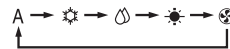

6. Натиснете **TEMP** или **TEMP** за да зададете желаната температура.
 - Температурата може да се настрои между 17°C и 30°C.
7. Натиснете **FAN** за да изберете желаната скорост на вентилатора.
8. Добавяне на режим на работа при нужда.
 - Натиснете **8°C** за функцията 8°C. (Забележка: Камината не може да избира и запазват във седмична функция)
 - Натиснете **ECO** за функцията EKO.
 - Натиснете **Hi-POWER** за функцията Hi-POWER

(висока мощност).

- Press **ON/OFF** за да използвате тих режим на работа.
9. Добавяне или променяне на програмата.
Програмата може да се настрои за всички желани дни до натискането на **SET** за потвърждаване на настройката в стъпка.
 10. При нужда от добавяне или променяне на програма повторете стъпки 2 - 8, преди да потвърдите.
 11. След приключване на настройката, натиснете **SET** за да потвърдите настройката*.



*Насочете дистанционното управление към приемателя на климатика, след което натиснете бутона SET, докато чуете сигнала "ПиПи", което означава, че настройката е приключила.

Докато климатикът получава сигнала, може да се чуе сигналът "Пи", но той ще се чуе толкова пъти, колкото е броят на настроените дни.
Ако лампата на таймера мига, това означава, че настройката не е завършена. Тогава натиснете **ON/OFF** два пъти.

Забележка :

1. Поставете дистанционното управление на място, където вътрешният модул може да получава сигнала за повече точност на часовника между дистанционното управление и климатика.
2. Таймерът за ВКЛ/ИЗКЛ. може да се настрои по време на работа на СЕДМИЧНИЯ ТАЙМЕР. Климатикът работи, следвайки обикновения таймер първо, след което работи отново в режим на СЕДМИЧЕН ТАЙМЕР.
3. По време на работа на СЕДМИЧНИЯ ТАЙМЕР, всички режими като РЕЖИМ, ТЕМП., ВЕНТИЛАТОР, HI-POWER, ЕКО и др. могат да бъдат настроени, но когато часовникът достигне до настройката на програмата, режимът ще бъде със същата настройка като програмата.
4. По време на изпращане на сигнал от дистанционното управление избягвайте смущения от предмети, които могат да попречат на предаването на сигнал от дистанционното управление на климатика.

Променяне на програмата за седмичния таймер

За да промените програмата след потвърждаване на настройката на седмичния таймер, изпълнете стъпки 1 - 3.

1. Натиснете **DAY/EDIT**.
 - Денят от седмицата и номерът на програмата се показват на екрана.
2. Натиснете **DAY/EDIT** за да изберете деня от седмицата и натиснете **PG-PROGRAM** за да изберете номера на програмата, която искате да потвърдите.
 - Нулиране на работата.
3. Натиснете **SET** за да излезете от режима на потвърждение.

За изключване на функцията за СЕДМИЧЕН ТАЙМЕР

Натиснете **ON/OFF** докато на екрана се вижда "СЕДМИЧЕН".

- "СЕДМИЧЕН" изчезва от екрана, но програмата остава в дистанционното управление.
- Лампата на таймера изгасва.
- За включване на функцията за СЕДМИЧЕН ТАЙМЕР отново, натиснете **ON/OFF** отново. На екрана се показва следващата програма. Програмата след повторното включване е съгласно часа.

За изтриване на програми

Отделна програма

1. Натиснете **DAY/EDIT**.
 - Денят от седмицата и номерът на програмата се показват на екрана.
 - Изберете деня за изтриване на програмата.
2. Натиснете **PG-PROGRAM** за да изберете номера на програмата, който искате да изтриете.
3. Натиснете **CLR**.
 - Таймерът за ВКЛ. или ИЗКЛ. ще се изчисти и екранът мига.
4. Натиснете **SET** за да изтриете програмата.
 - Натиснете **SET** докато екранът мига, след което програмата ще се изтрие.

Всички програми

1. Натиснете **DAY/EDIT**.
 - Денят от седмицата и номерът на програмата се показват на екрана.
2. Натиснете и задръжте **CLR** за 3 секунди.
 - Всички програми ще се изтрият, а екранът показва текущия режим на работа.

Забележка :

Уверете се, че приематника на климатика приема сигнала от дистанционното управление.

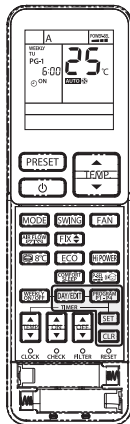
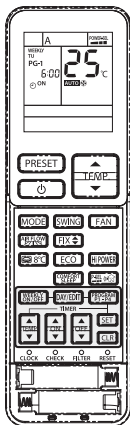

TOSHIBA